

ラジアル仕様 R = 450まで可 (プレス押凸仕様)

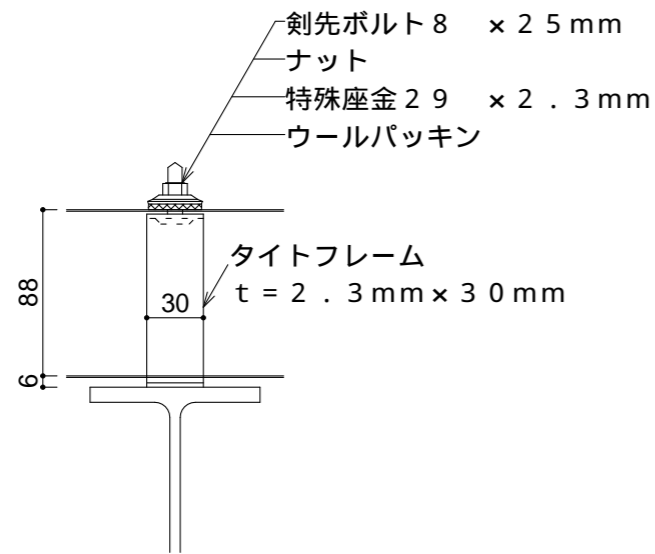
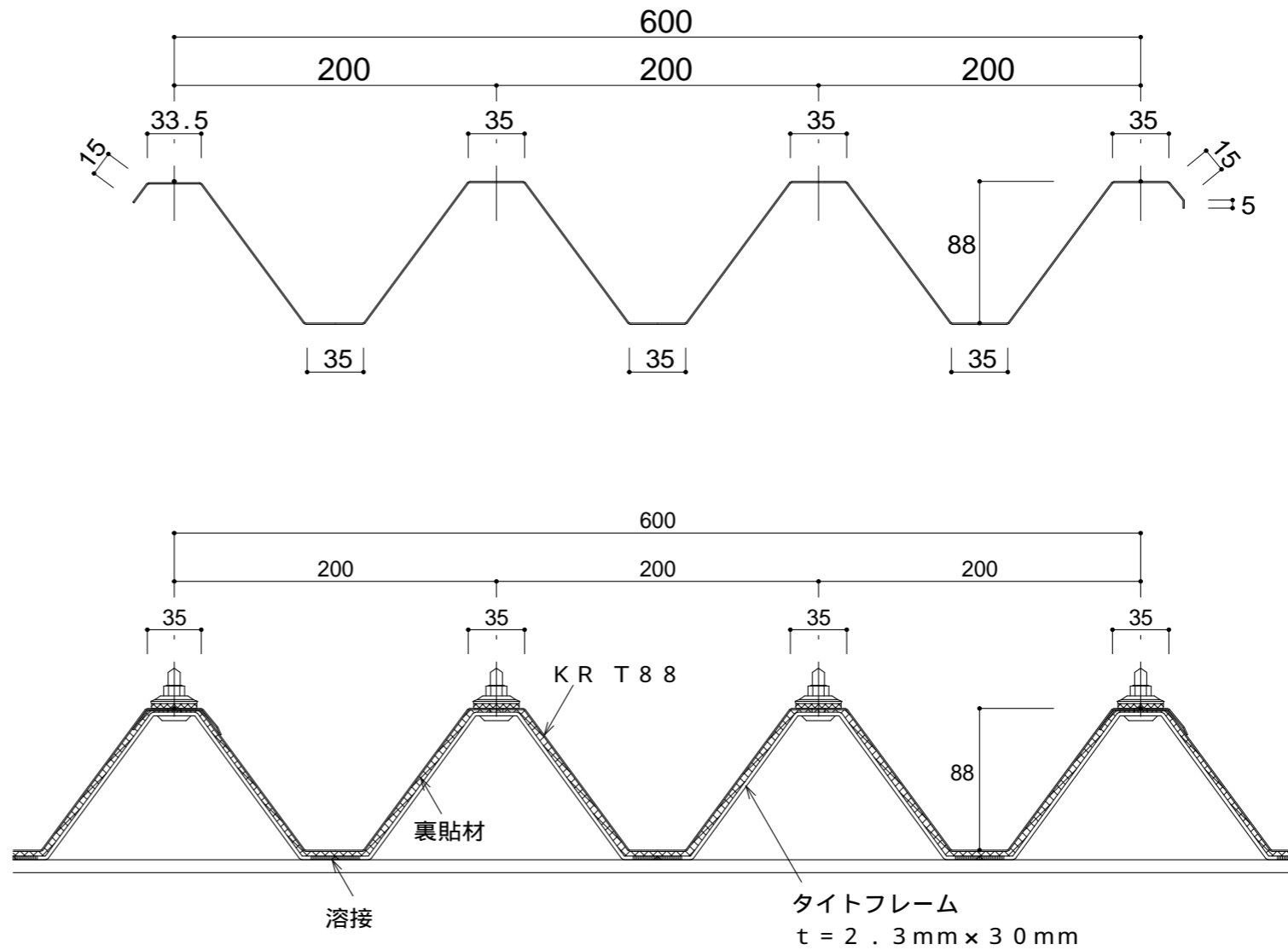

年月日	変更記	事項

受領日附	年月日	設計者
受領日附	年月日	施工者

日附	年月日	工事件名
作図	年月日	図面名
MA 2015-12-05		コイケルーフ折板 KR T88 断面図

設計番号	
	KR-T88 - 01
縮尺	A1 - 1/2
	A3 - 1/4

