

屋根 30分耐火認定 FP030RF-2028(1)~(4) : (株)小池弥太郎商店

上葺材 : 0.8mm以上 + 下葺材 : 0.6mm以上・継ぎ工法可 (フェライト系ステンレス可)

断熱材 : グラスウール t=100mm 又は t=50mm × 2層 10kg以上/m³ 又は

断熱材 : ロックウール t=100mm 又は t=50mm × 2層 40kg以上/m³ 又は

断熱材 : グラスウール t=50mm 40kg以上/m³ + グラスウール t=50mm 10kg以上/m³

最大梁間 : 5000mm以下 下葺タイトフレーム t=3.0mm以上

裏貼材 : G・ガラス繊維シート断熱材 (10mm以下)
 裏貼材 : P・無機質高充填フォームプラスチック (9mm以下)
 裏貼材 : P・PET不織布制振シート (4.2mm以下)
 裏貼材 : P・難燃化ポリエチレン樹脂フォーム (9mm以下)

貼付位置	(1)	(2)	(3)	(4)
上葺材	x	x	G・P	G・P
下葺材	x	G・P	x	G・P

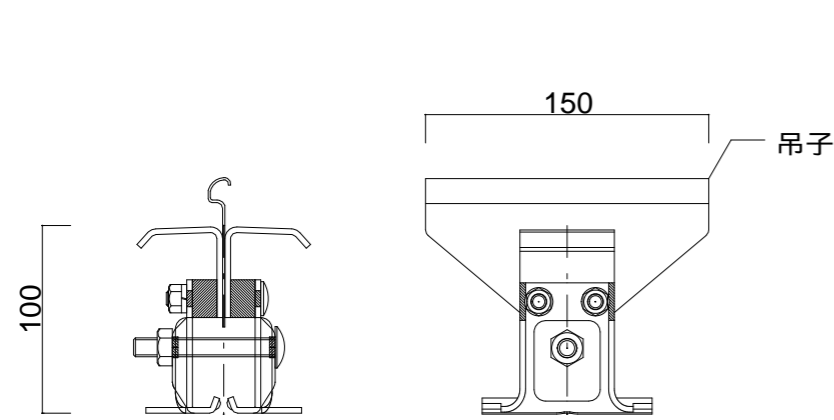

スーパーグリップ 断熱金具
 (スライトグリップ 断熱金具も可)

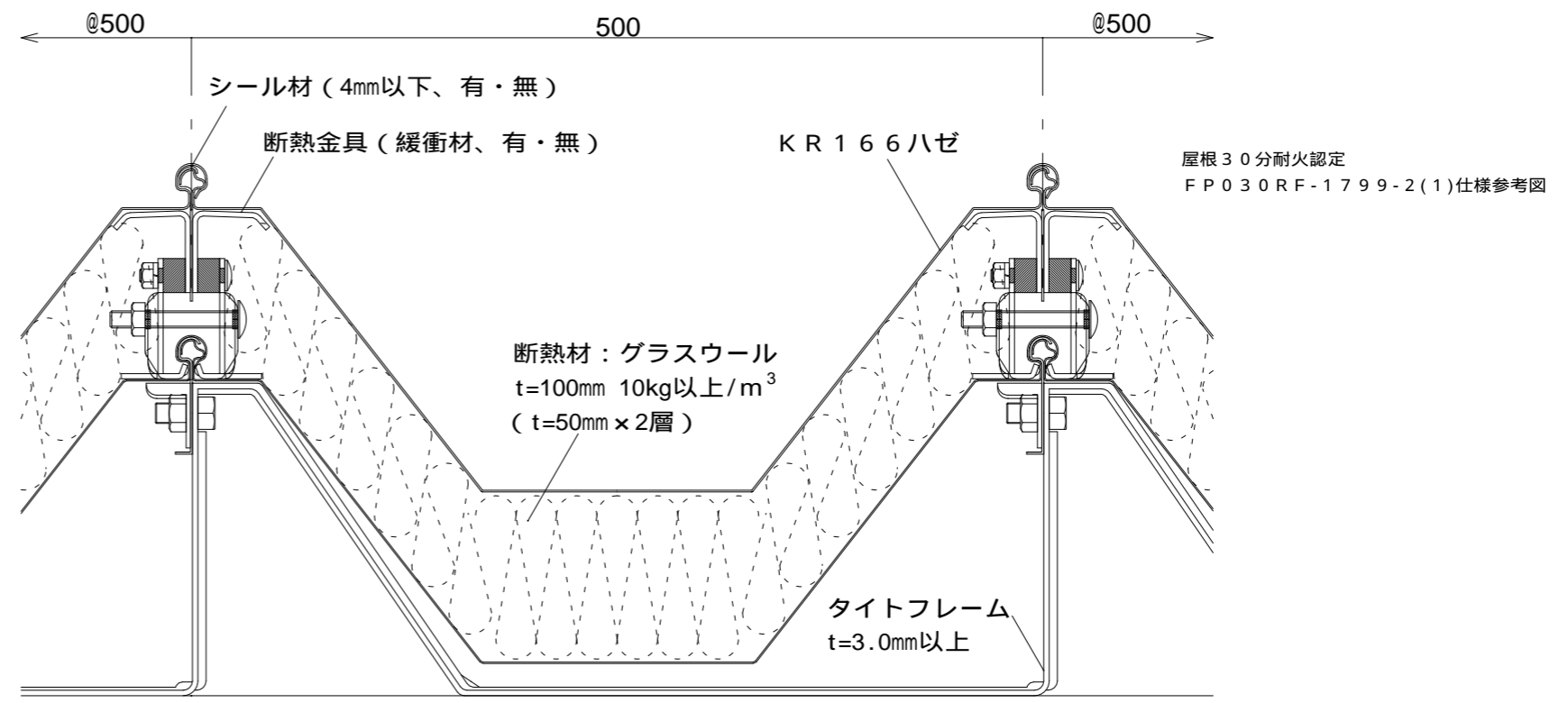
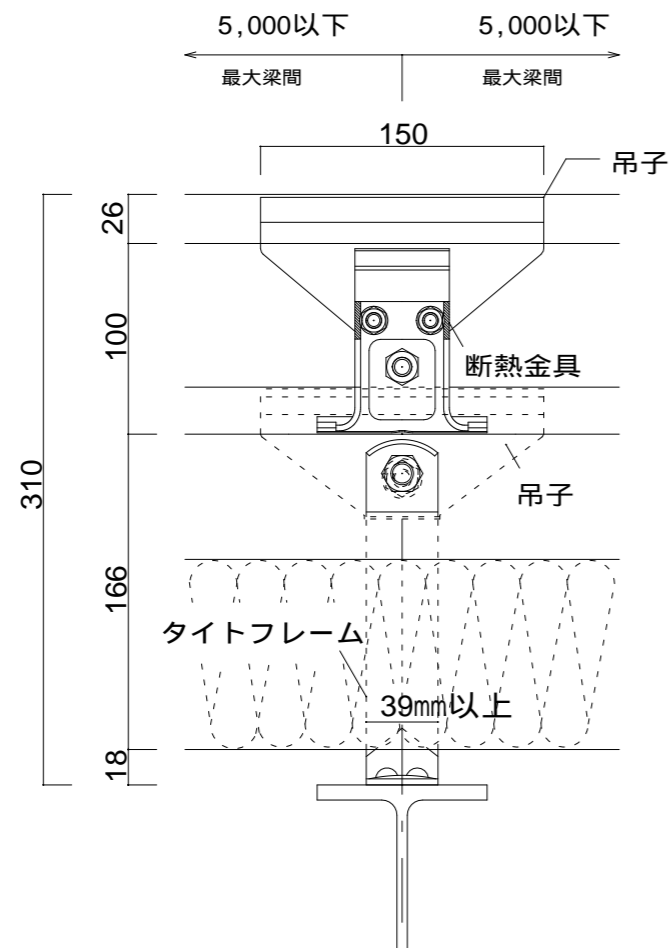
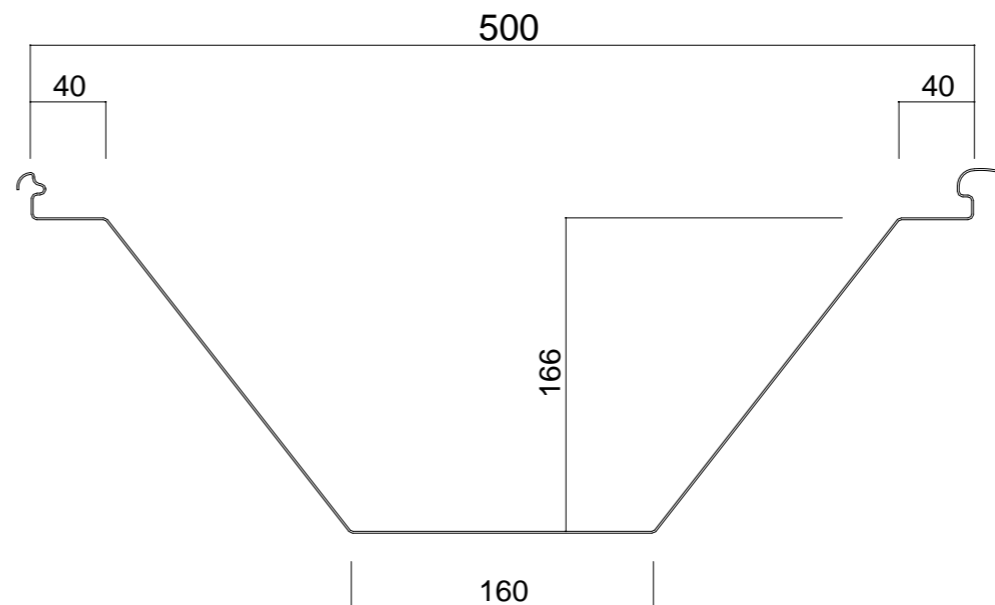

屋根30分耐火認定 FP030RF-0213 : (株)小池弥太郎商店 自社取得

上葺材: 0.6 ~ 1.2mm + 下葺材: 0.6 ~ 1.2mm (スルス鋼板不可)

断熱材: グラスウール t=100mm 又は t=50mm x 2層 10kg/m³

最大梁間: 4500mm以下 下葺タイトフレーム t=3.2mm

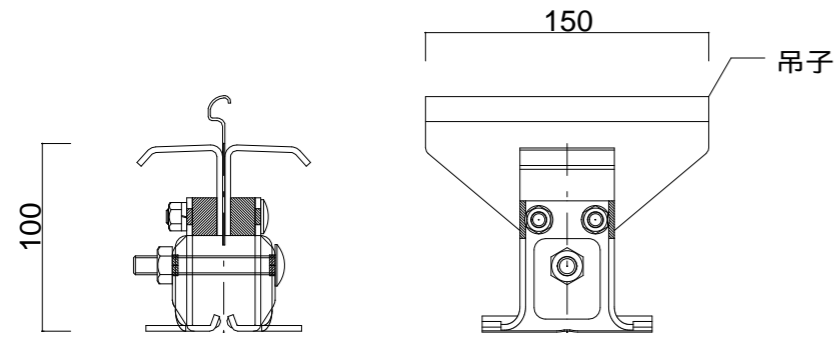

スーパーグリップ 断熱金具 t=3.2mm
(スライド断熱金具不可)

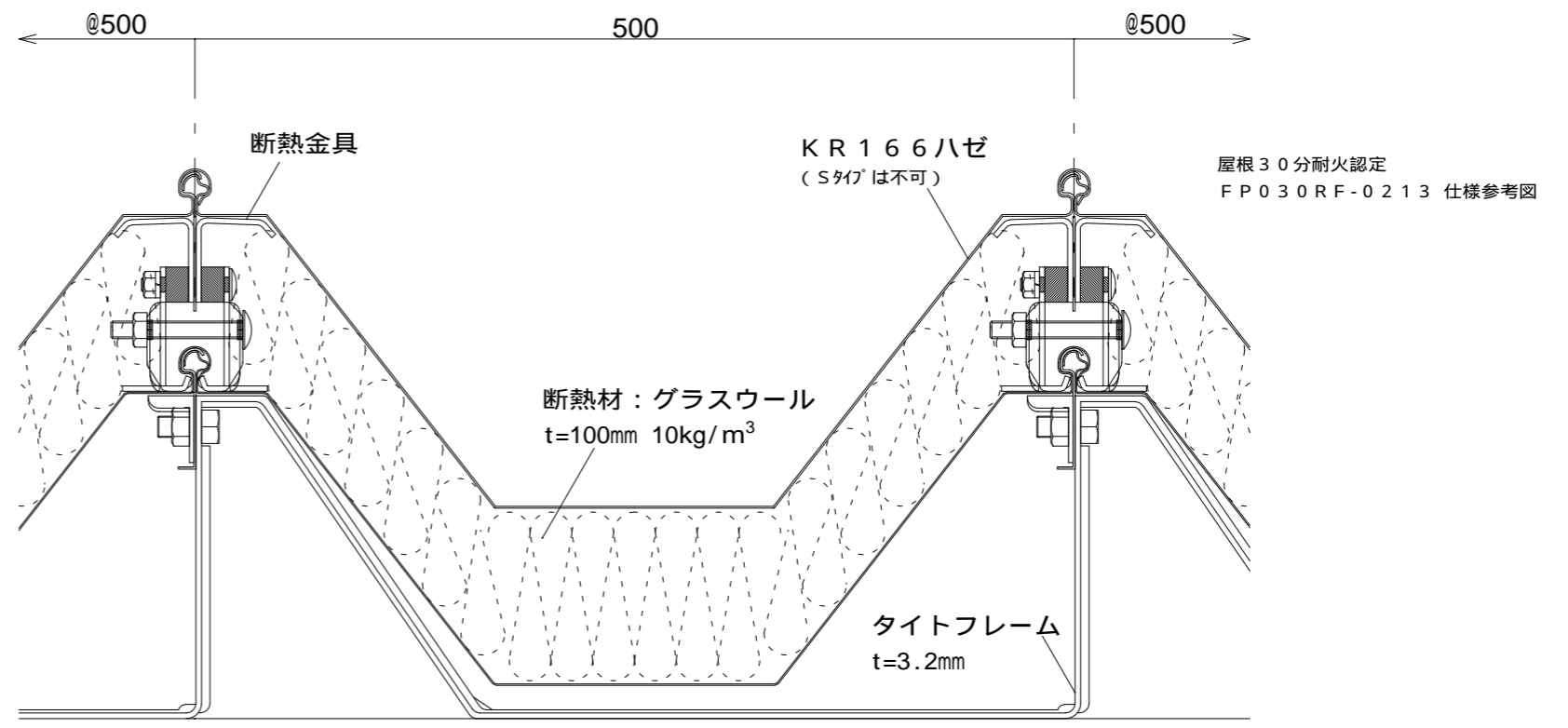
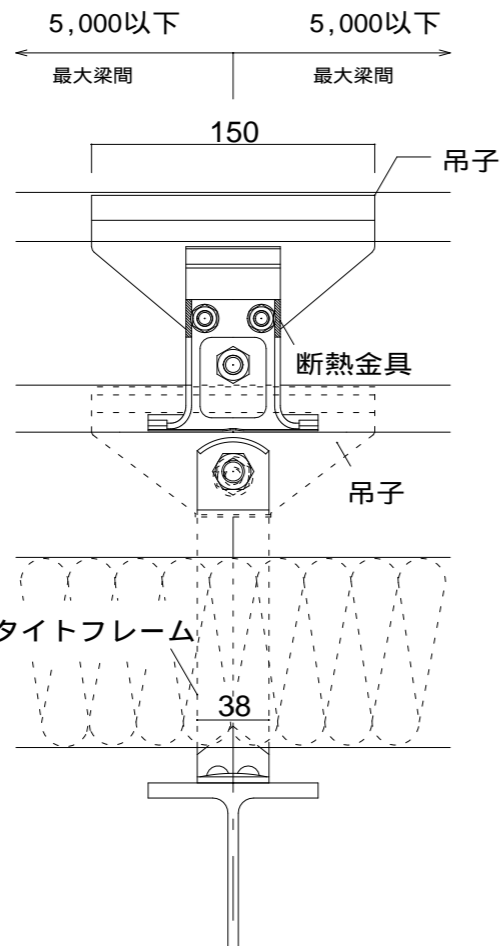
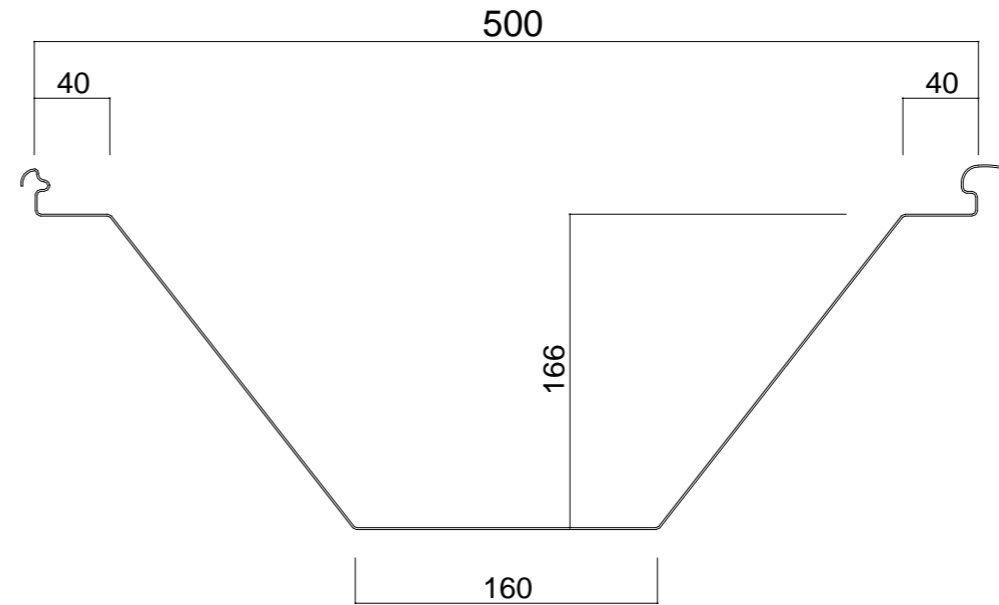

屋根30分耐火認定 FP030RF-1799-3(1)~(4) : 断熱亜鉛鉄板委員会(株)小池弥太郎商店

上葺材 : 0.8 ~ 1.2mm + 下葺材 : 0.6 ~ 1.2mm (フェライト系ステンレス可)

断熱材 : グラスウール t=100mm 又は t=50mm x 2層 10kg/m³

最大梁間 : 5000mm以下 下葺タイトフレーム t=2.3mm ~

裏貼材 : G・ガラス繊維シート断熱材 (5mm~10mm)

裏貼材 : P・無機質高充填フォームプラスチック (4mm~10mm)

貼付位置	(1)	(2)	(3)	(4)
上葺材	×	×	G・P	G・P
下葺材	×	G・P	×	G・P

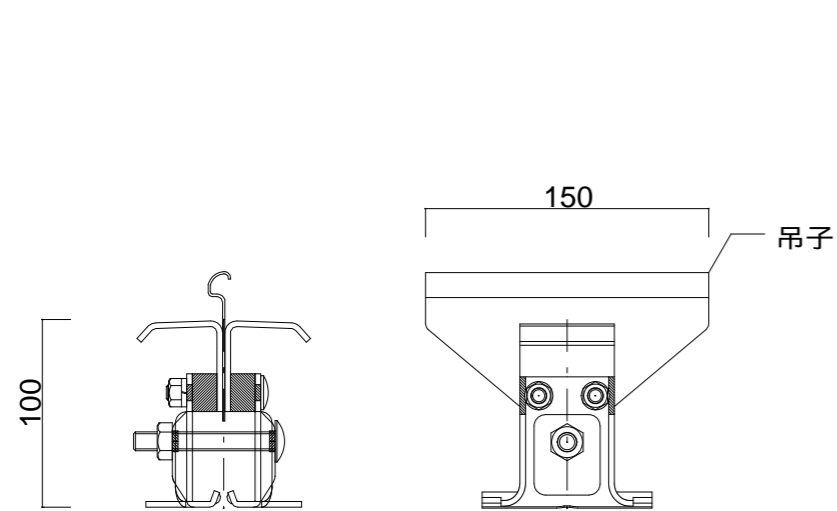

スーパーグリップ 断熱金具
(スライトグリップ 断熱金具も可)

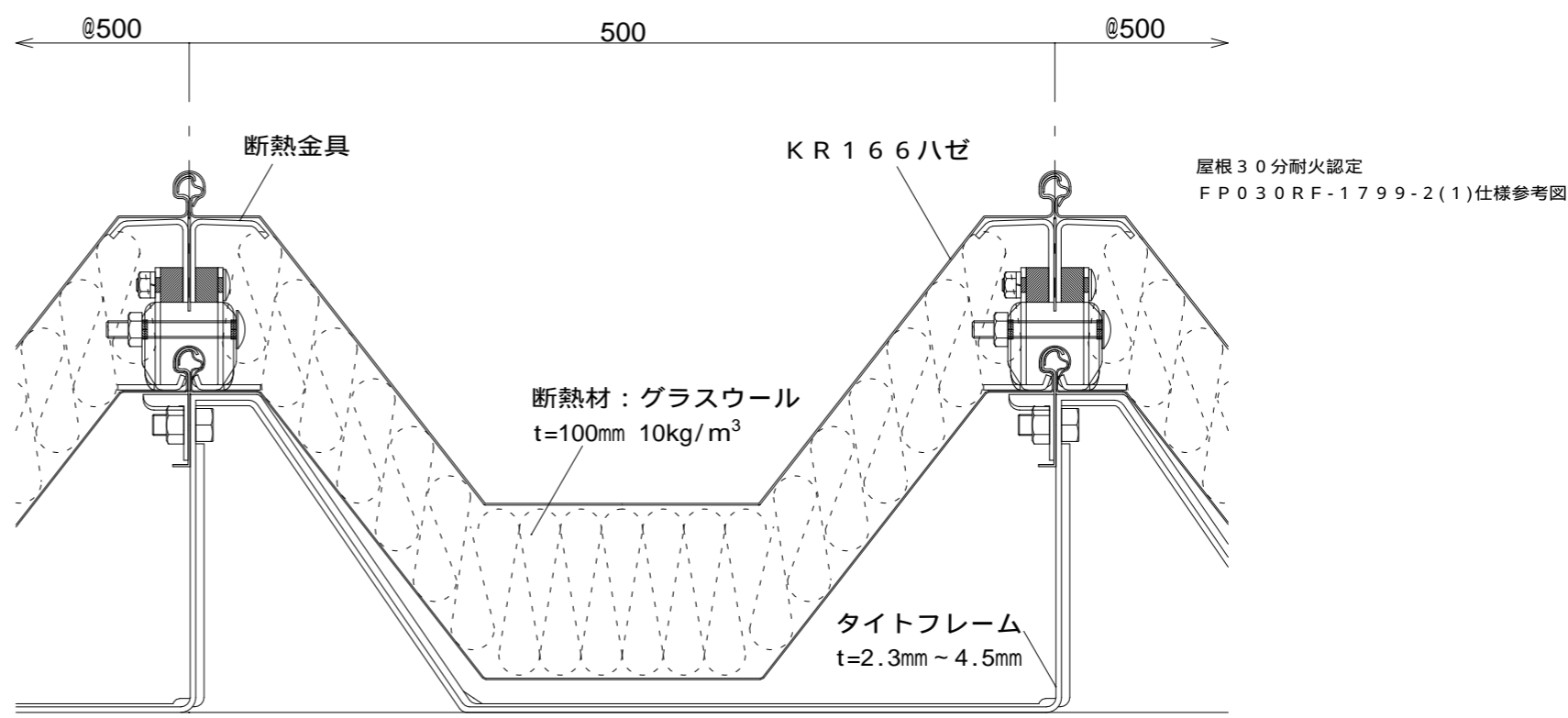
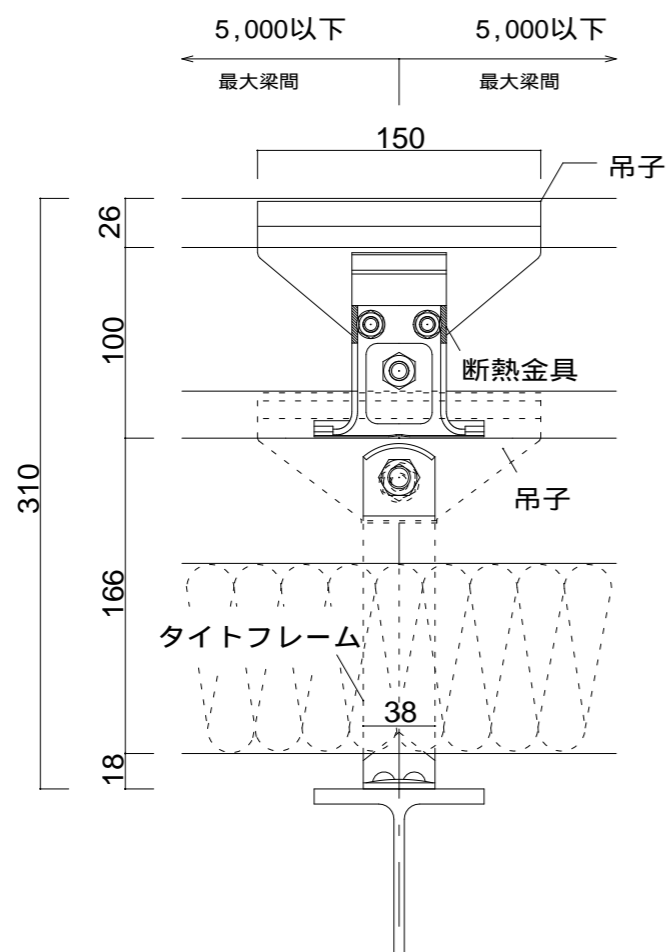
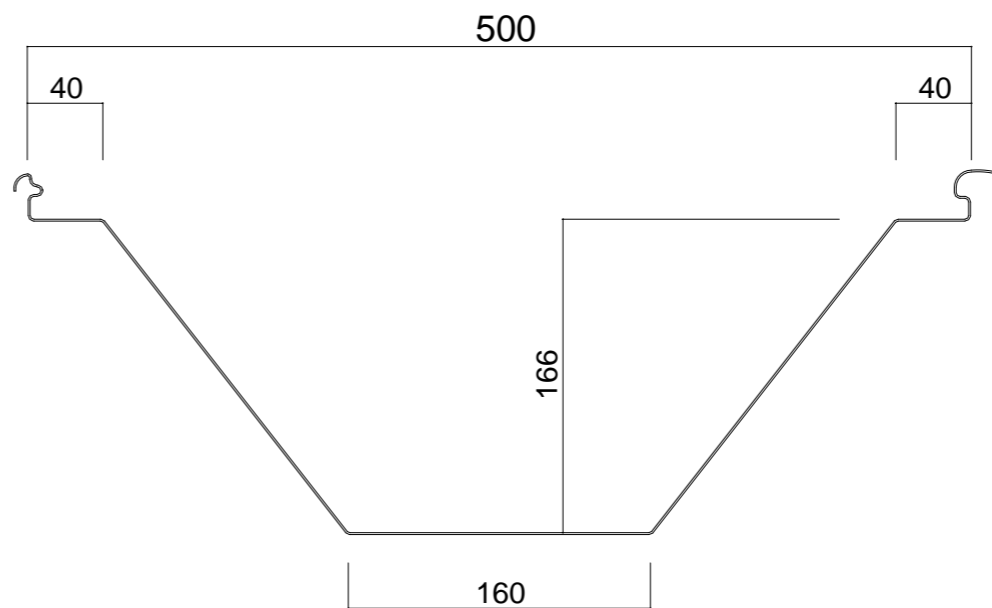

屋根30分耐火認定 FP030RF-1879-3(1)~(4)：断熱亜鉛鉄板委員会(株)小池弥太郎商店

上葺材：0.8~1.2mm+下葺材：0.6~1.2mm(フェライト系ステンレス可)

断熱材：グラスウールt=100mm又はt=50mm×2層 16kg/m³

最大梁間：5000mm以下 下葺タイトフレーム t=2.3mm ~

裏貼材：G・ガラス繊維シート断熱材(5mm~10mm)
裏貼材：P・無機質高充填フォームプラスチック(4mm~10mm)

貼付位置	(1)	(2)	(3)	(4)
上葺材	×	×	G・P	G・P
下葺材	×	G・P	×	G・P

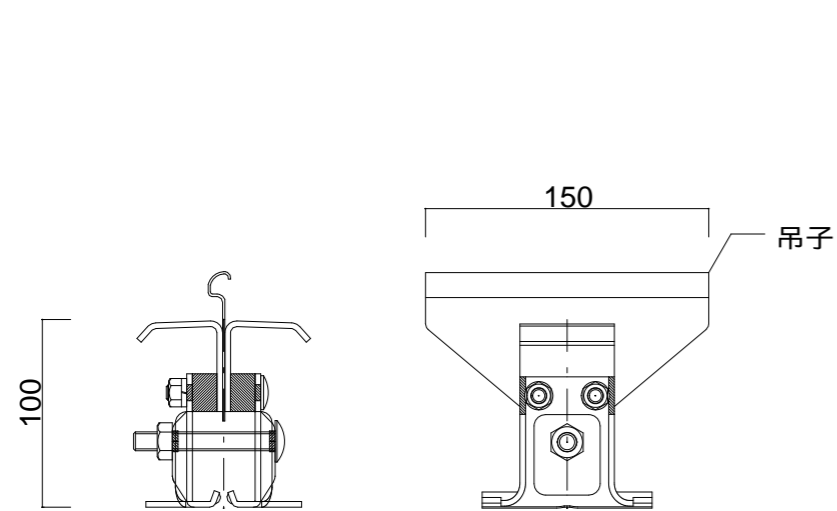

スーパーグリップ 断熱金具
(スライトグリップ 断熱金具も可)

